

ARTICOLO	1J224	TAVOLINO TONDO ALTO
-----------------	--------------	----------------------------

Tavolino tondo alto in metallo. Design rétro e forma arrotondata donano fluidità in ogni ambiente. Ideale come punto d'appoggio accanto al divano o in coppia con il tavolino basso coordinato dell'ispirazione Contemporaneo per un moderno set di coffee table su livelli differenti.

metallo

Spolverare periodicamente e per la pulizia più approfondita utilizzare un panno umido e detersivi neutri (evitando prodotti chimici). Asciugare con un panno pulito.

MADE IN INDIA - L'articolo è sicuro solo se assemblato correttamente seguendo il manuale di istruzioni e rispettandone la destinazione d'uso. Assicurarsi che tutti i componenti siano correttamente assemblati prima dell'utilizzo. Controllare periodicamente che siano ben stretti e se necessario serrarli nuovamente. Non utilizzare questo prodotto per sedersi o arrampicarsi. Se il prodotto si ribalta può

Made in INDIA

ITEM	1J224	HIGH ROUND TABLE
-------------	--------------	-------------------------

metal

Dust periodically; for more thorough cleaning, use a damp cloth and neutral detergents (avoid chemical products). Dry with a clean cloth.

MADE IN INDIA - The product is safe only if correctly assembled according to the instructions manual and used for its intended purpose. Make sure all the components are firmly secured before use. Periodically check that they are well fastened and retighten them if necessary. Do not use this product for sitting or climbing. If the product tips over, it may cause serious injury.

Made in INDIA

ISTRUZIONI ASSEMBLAGGIO / ASSEMBLY INSTRUCTIONS

Articolo / Item: 1J224



Step 1 – Posizionare la base su una superficie piatta.
Place the base on a flat surface.

Step 2 – Avvitare il piano superiore.
Tighten the table top.

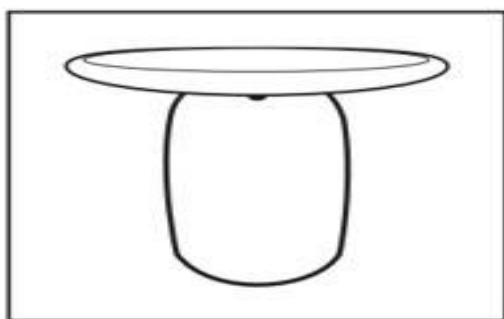

IMPORTATO DA/IMPORTED BY:
L'OCA NERA S.R.L., ITALY
MADE IN INDIA